

■ LUX ELEMENTS®-TEC-VWD

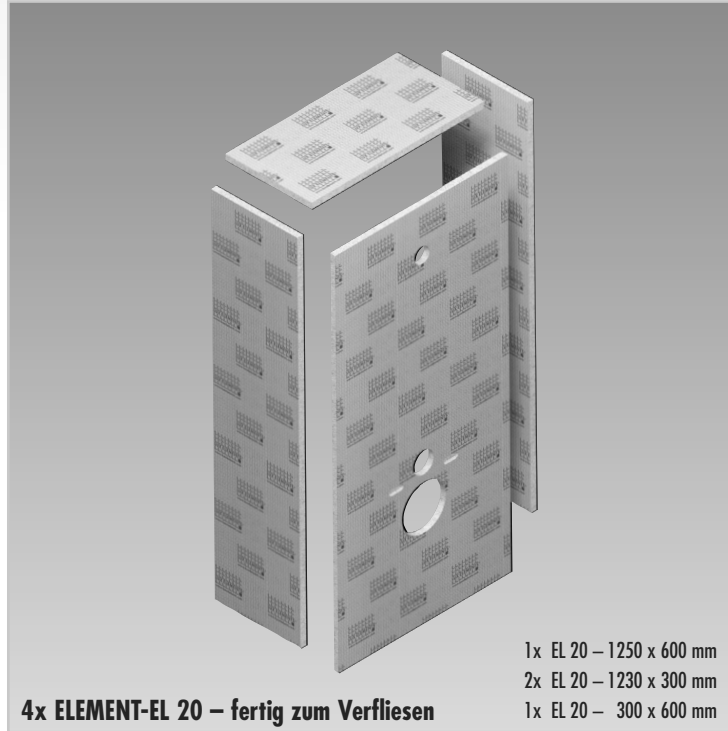

4x ELEMENT-EL 20 – fertig zum Verfliesen

- 1x EL 20 – 1250 x 600 mm
- 2x EL 20 – 1230 x 300 mm
- 1x EL 20 – 300 x 600 mm

■ KIT



1x COL-MK, 290 ml
Montagekleber



20x FIX-SB 45S35
Befestigungssatz



1x ARM-100 SK
Armierungsgewebe

HINWEIS

Bei Beplankung von System-Vorwandinstallationen sind zusätzlich die Hinweise der jeweiligen Systemanbieter zu berücksichtigen.

■ DIE WICHTIGSTEN WERKZEUGE

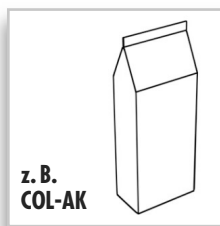
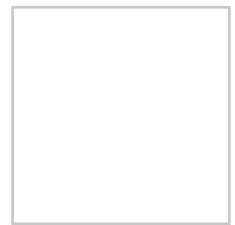
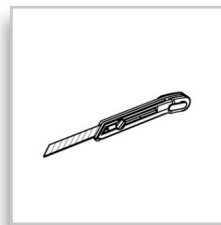
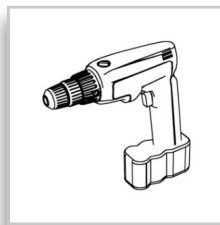
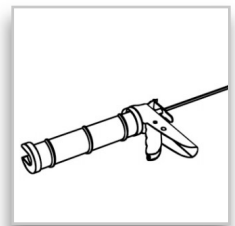
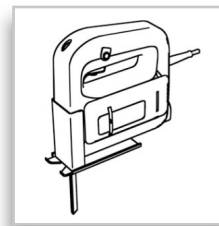
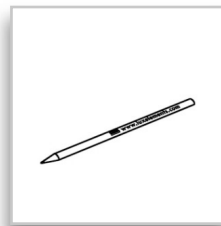
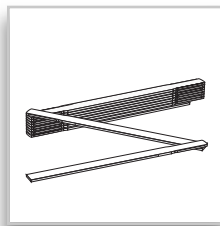

z. B. COL-AK

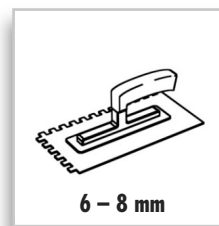
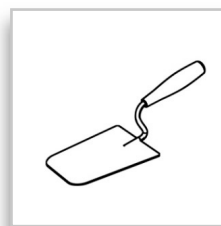

6 – 8 mm



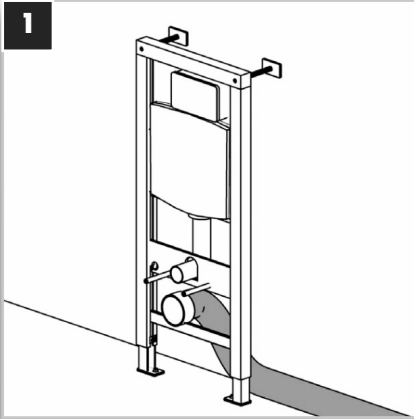
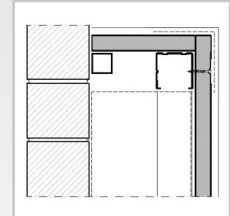

Die Vorwandkonstruktion bildet die Unterkonstruktion. Bei Beplankung von System-Vorwandinstallationen sind zusätzlich die Hinweise der jeweiligen Systemanbieter zu berücksichtigen.

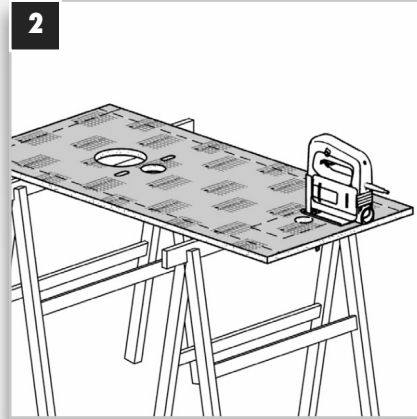

Die ELEMENT Bauplatten werden – inklusive der Ausklinkung für die spätere Montage der Drückerplatte – passend zugeschnitten.

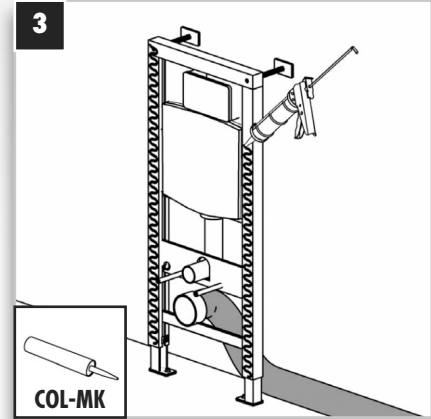

COL-MK sowohl auf die Trägerkonstruktion als auch auf die ELEMENT Bauplatten auftragen. Beim Auftrag von Kartuschenkleber empfehlen wir einen schlangenförmigen Auftrag.

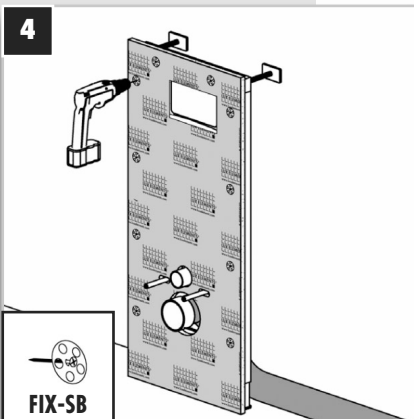

Verschraubung mit dem Befestigungssatz FIX-SB 45S35 vornehmen. Bezüglich der Abstände die Empfehlungen des Vorwandkonstruktion-Herstellers beachten.

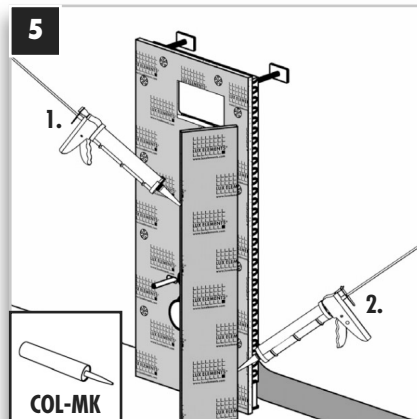

Die ELEMENT Bauplatten werden untereinander mit COL-MK verklebt. Den Kleber dabei als ununterbrochenen Strang auf die Plattenkanten auftragen. Ist die Frontplatte ...

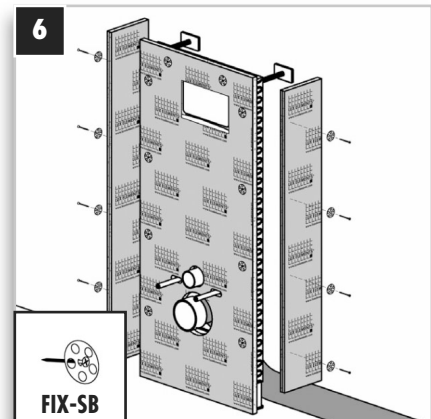

... montiert, in gleicher Weise mit den beiden Seitenteilen verfahren. Nach der Verklebung mit der Konstruktion und der Wand die Verschraubung mit FIX-SB 45S35 vornehmen.

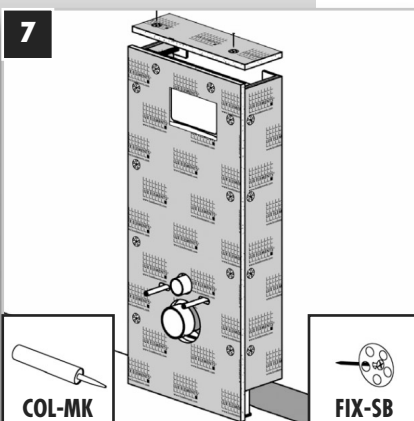

Zum Abschluß auch die obere Abdeckung wie zuvor beschrieben montieren.

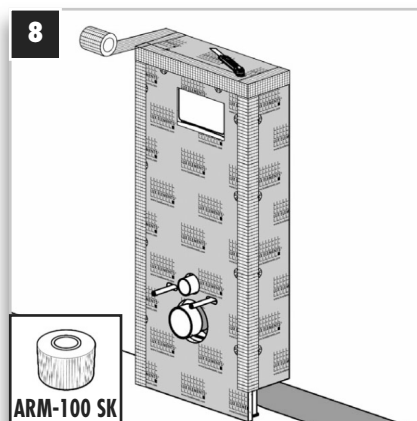

Alle Elementstöße und Übergänge mit Glasfaserarmierungsstreifen ARM-100 SK armieren.

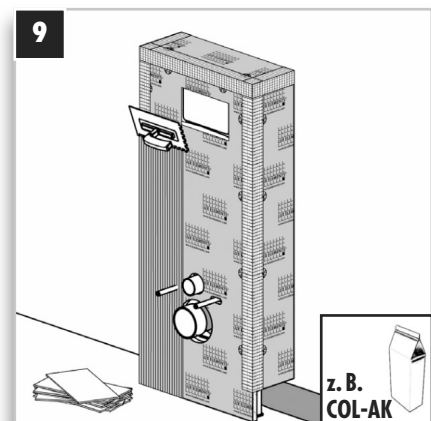

Die Fläche ist jetzt zur Aufnahme von Fliesen bereit. Weitere Anforderungen (z. B. Abdichtungen) sind gemäß nationaler Richtlinien zu berücksichtigen.